



**POMPES  
DE DRAGAGE**

**DRAGFLOW**  
ULTIMATE EFFICIENCY

**DRAGUES  
AMPHIBIES**



**DRAGUES AVEC  
COMMANDE À DISTANCE**



**DRAGUES  
À CÂBLE**

**POMPES  
DE DRAGAGE**





## **DRAGFLOW**

Une histoire de succès qui débute dans les années 80 avec la production de pompes submersibles avec agitateur pour des services lourds, imaginées et conçues pour le traitement de mélanges à teneur élevée en solides abrasifs.

Une présence reconnue : notre entreprise est aujourd'hui connue à l'échelle mondiale comme fabricant de pompes et de systèmes de dragage avancés pour les secteurs : portuaire, maritime, énergétique, minier et d'extraction et en dépollution de sols et bassins.

Un futur de recherche et d'innovation axé sur le développement de la technologie et de solutions de pointe, avec un regard attentif sur les exigences du marché et les besoins des clients.

## **PROJETS et TECHNOLOGIES**

Notre expérience internationale dans la conception et la production de pompes de dragage submersibles nous a permis de perfectionner nos offres : nous sommes capables de vous proposer des matières premières de qualité avec une durée exceptionnelle de nos produits.

Nous travaillons constamment pour améliorer sans cesse les performances dans des situations extrêmes, et ce, en optimisant l'énergie consommée tout en réduisant l'impact environnemental et les coûts totaux.

Nous croyons que les défis difficiles n'existent pas s'ils sont résolus par l'utilisation de nos systèmes technologiques intégrés : chaque pompe peut être munie d'accessoires en mesure de renforcer son fonctionnement qu'elles que soient les conditions.

## **LES PERSONNES**

Notre équipe travaille constamment pour trouver de nouvelles solutions technologiques qui améliorent les performances des pompes de dragage électriques et hydrauliques.

Nos ingénieurs et techniciens se confrontent chaque jour à de nouvelles idées pour innover et apporter des réponses spécifiques même dans les situations les plus complexes, avec une attention particulière aux exigences des clients et à la durabilité.

Notre réseau commercial est solide et vaste. Nos partenaires et distributeurs nous soutiennent constamment pour optimiser la logistique et effectuer des interventions rapides, avec la possibilité de réaliser des visites sur place pour démontrer l'efficacité de nos produits.

**Travaillez avec nous,  
vous constaterez la différence.**

# POMPES DE DRAGAGE. Un design avancé et de qualité

## **MOTEUR ÉLECTRIQUE CONÇU POUR DES APPLICATIONS DIFFICILES** ( 1 )

De classe H, il travaille avec des mélanges ayant un poids spécifique allant jusqu'à 1,7 kg/dm<sup>3</sup>. Toutes les pompes sont disponibles dans les versions 50 Hz et 60 Hz.

## **MÉTALLURGIE DE HAUTE QUALITÉ** ( 2 )

Les pièces soumises à l'usure sont réalisées en HIGH CHROME pour garantir une meilleure durée.

## **CAPTEURS POUR UNE PROTECTION SUPPLÉMENTAIRE**

Des capteurs de température et d'humidité sont disponibles pour gérer les applications complexes.

## **PLAQUE D'USURE EN HIGH CHROME** ( 3 )

Réglable et placée côté aspiration.

## **DÉFLECTEUR AVANT** ( 4 )

## **BOUCHONS DE VIDANGE** ( 5 )

- rinçage des joints
- contrôle huile
- double point de graissage

## **ROULEMENTS À CHARGE AXIALE**

Ils limitent les vibrations et supportent le mouvement.

## **PASSAGE DE SOLIDE JUSQU'À 120 MM**

Passages : de 20 mm jusqu'à 120 mm dans les pompes les plus grandes.



## **AGITATEUR** ( 6 )

- agitateur haute efficacité pour soulever les matériaux solides et sédiments
- il permet de pomper jusqu'à 70% de solide en poids
- résistance élevée à l'abrasion
- vitesse de rotation basse pour réduire l'usure
- retournable pour une durée de vie augmentée

Version électrique

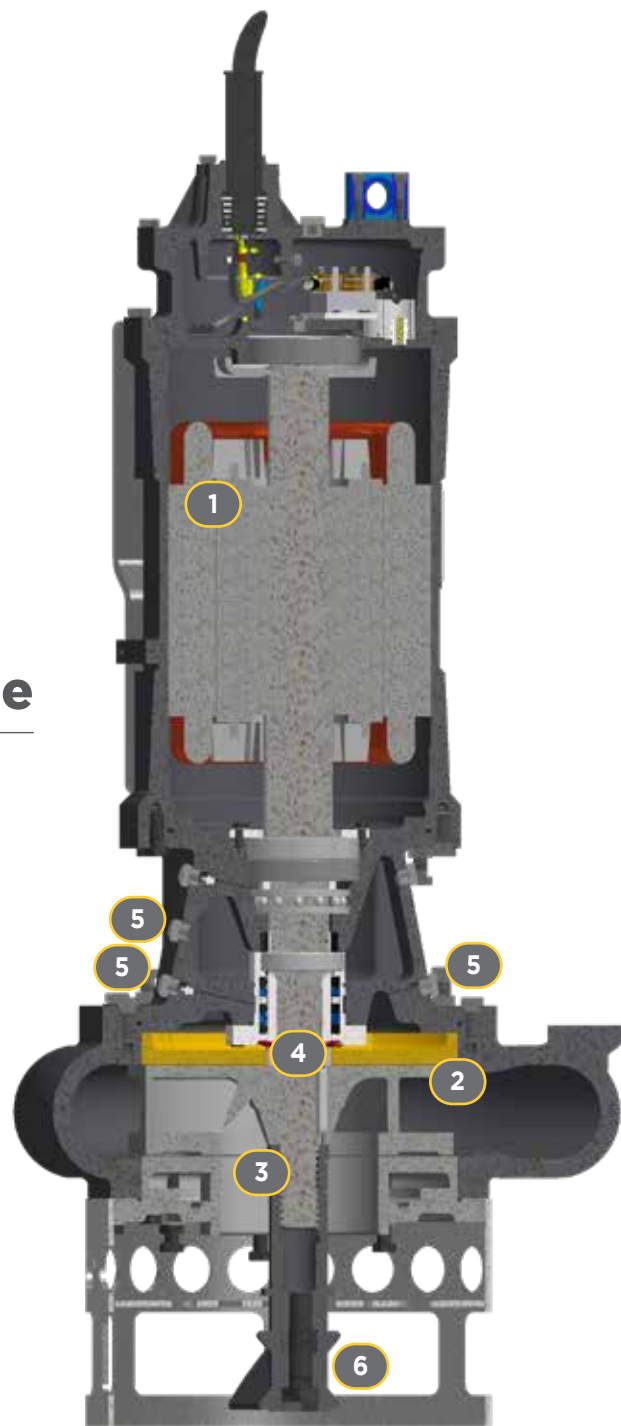

Version hydraulique

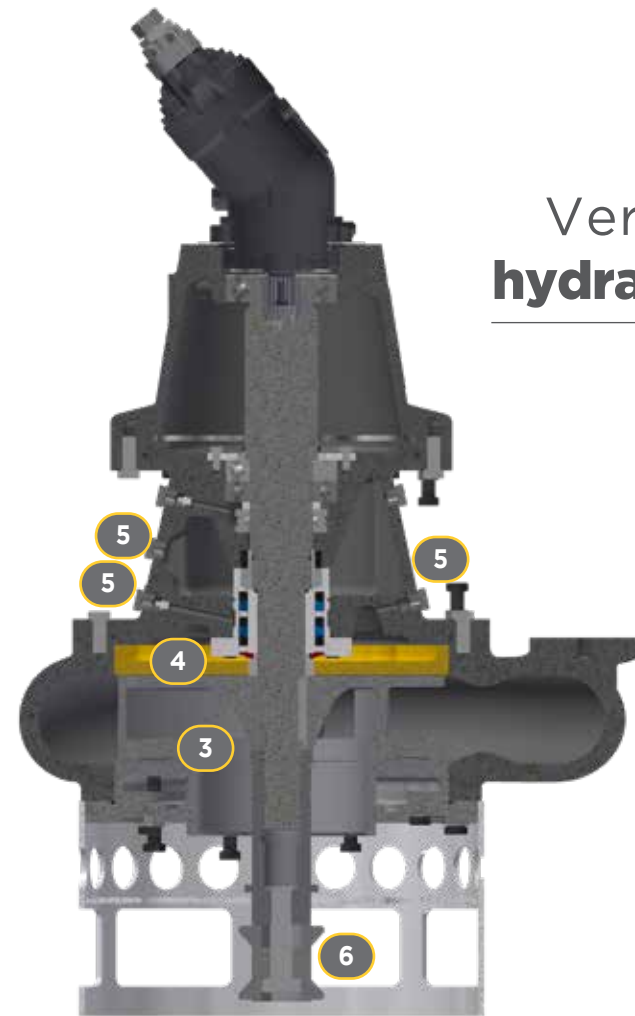





# POMPES ÉLECTRIQUES



## **Caractéristiques :**

- Puissance : de 3,7 kW (5 CV) à 240 kW (322 CV)
- Débit : jusqu'à 3500 m<sup>3</sup>/h
- Diamètre de refoulement : jusqu'à 450 mm (18 pouces)

# POMPES POUR TRAVAUX TRÈS DIFFICILES

## Versions S et SS

Les pompes de cette gamme sont équipées d'un moteur surdimensionné capable de soulever des mélanges jusqu'à  $1,7 \text{ kg/dm}^3$ . Leur structure est conçue pour travailler dans des conditions environnementales complexes, performantes et efficacement là où les autres pompes pourraient échouer.





Modèle	Refoulement		Débit		Hauteur manométrique		Puissance	tr/min	Passage solides		Poids	
	mm	pouces	m³/h	gpm	m	pieds	CV/kW	50/60 Hz	mm	pouces	kg	Lbs
EL5	80	3	30	132	12	39	5 / 3,7	1450 / 1740	20	0,8	220	485
EL7,5	100	4	60	264	12	39	7,4 / 5,5	1450 / 1740	25	1,0	270	595
EL7,5 S	100	4	60	264	12	39	10 / 7,5	1450 / 1740	25	1,0	280	617
EL7,5 SS	100	4	60	264	12	39	12 / 9	1450 / 1740	25	1,0	280	617
EL10	100	4	60	264	15	49	10 / 7,5	1450 / 1740	25	1,0	280	617
EL10 S	100	4	60	264	15	49	12 / 9	1450 / 1740	25	1,0	290	640
EL10 SS	100	4	60	264	15	49	14,7 / 11	1450 / 1740	25	1,0	290	640
EL12,5	100	4	60	264	19	62	12 / 9	1450 / 1740	25	1,0	290	640
EL12,5 S	100	4	60	264	19	62	14,7 / 11	1450 / 1740	25	1,0	290	640
EL12,5 SS	100	4	60	264	19	62	17,4 / 13	1450 / 1740	25	1,0	290	640
EL20	100	4	100	440	20	65	20 / 15	1450 / 1740	25	1,0	535	1180
EL20 S	100	4	100	440	20	65	24 / 18	1450 / 1740	25	1,0	555	1223
EL20 SS	100	4	100	440	20	65	29 / 22	1450 / 1740	25	1,0	560	1235

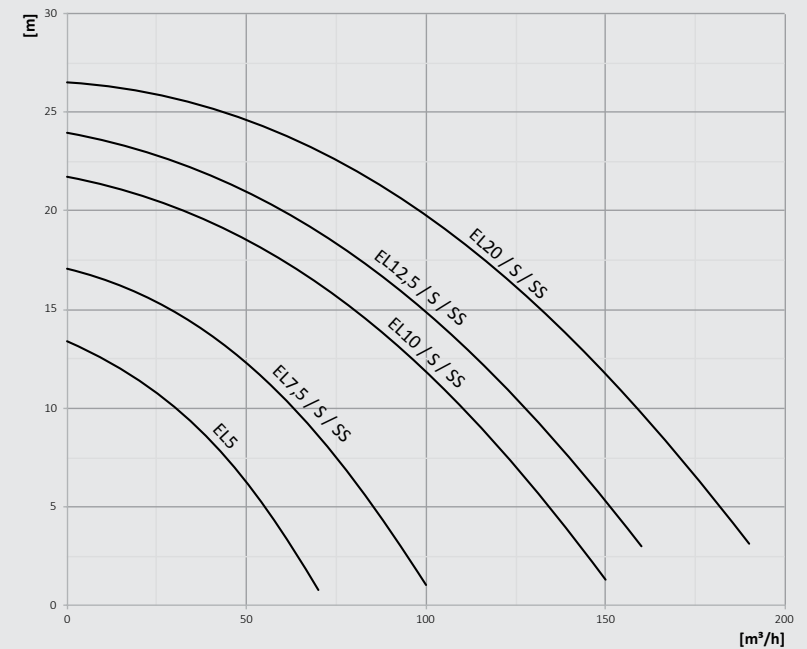

S = moteur surdimensionné  
SS = moteur ultra surdimensionné

# POMPES ÉLECTRIQUES

## EL25 - EL35

Modèle	Refoulement		Débit		Hauteur manométrique		Puissance	tr/min	Passage solides		Poids	
	mm	pouces	m <sup>3</sup> /h	gpm	m	pieds	CV/kW	50/60 Hz	mm	pouces	kg	Lbs
EL25	100	4	100	440	21	69	25 / 18,5	970 / 1164	35	1,4	715	1580
EL25 S	100	4	100	440	21	69	35 / 26	970 / 1164	35	1,4	785	1730
EL35	100	4	90	396	31	102	35 / 26	970 / 1164	35	1,4	780	1580
EL35 S	100	4	90	396	31	102	60 / 45	970 / 1164	35	1,4	780	1580
EL35 HC	100	4	210	925	15	49	35 / 26	970 / 1164	60	2,4	780	1580

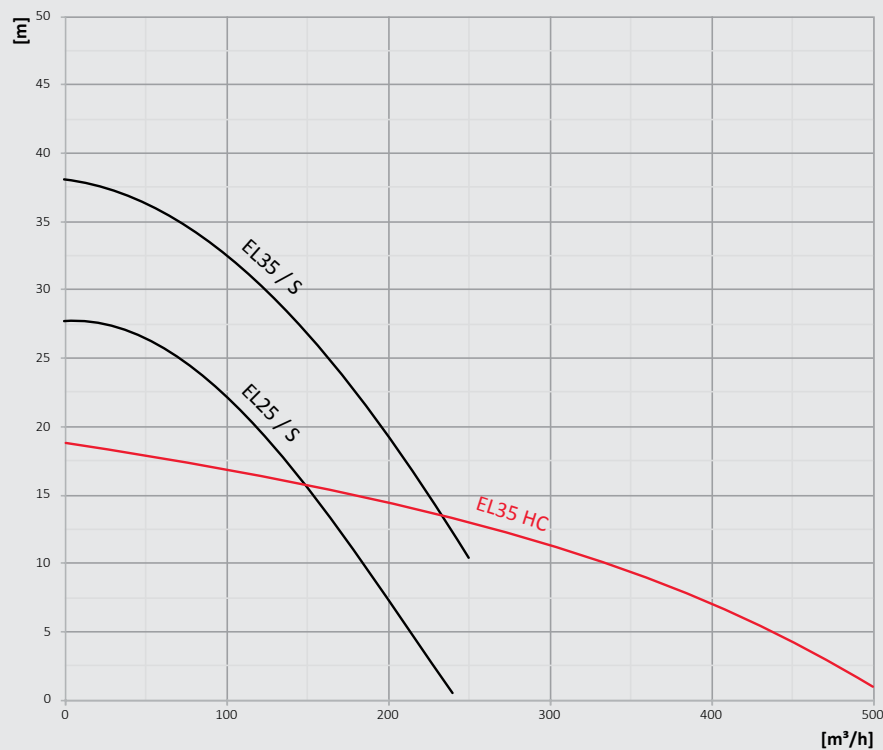

S = moteur surdimensionné  
 HC = grand débit





Modèle	Refoulement		Débit		Hauteur manométrique		Puissance	tr/min	Passage solides		Poids	
	mm	pouces	m³/h	gpm	m	pieds	CV/kW	50/60 Hz	mm	pouces	kg	Lbs
EL60	150	6	200	881	26	85	60 / 45	980 / 1176	60	2,4	1060	2337
EL60 S	150	6	200	881	26	85	80 / 60	980 / 1176	60	2,4	1230	2710
EL60 HC	250	10	720	3170	5	16	60 / 45	980 / 1176	90	3,5	1200	2645
EL60 SHC	250	10	720	3170	5	16	80 / 60	980 / 1176	90	3,5	1200	2645
EL604	150	6	200	881	42	138	100 / 75	1480 / 1776	60	2,4	1100	2425
EL604 S	150	6	200	881	42	138	120 / 90	1480 / 1776	60	2,4	1115	2460
EL606	150	6	240	1057	38	125	100 / 75	NA / 1182	60	2,4	1250	2755
EL606 S	150	6	240	1057	38	125	120 / 90	NA / 1182	60	2,4	1280	2820
EL1204	150	6	200	881	47	154	120 / 90	1480 / 1776	60	2,4	1250	2755
EL1204 HC	250	10	720	3170	16	52	120 / 90	1480 / NA	90	3,5	1250	2755

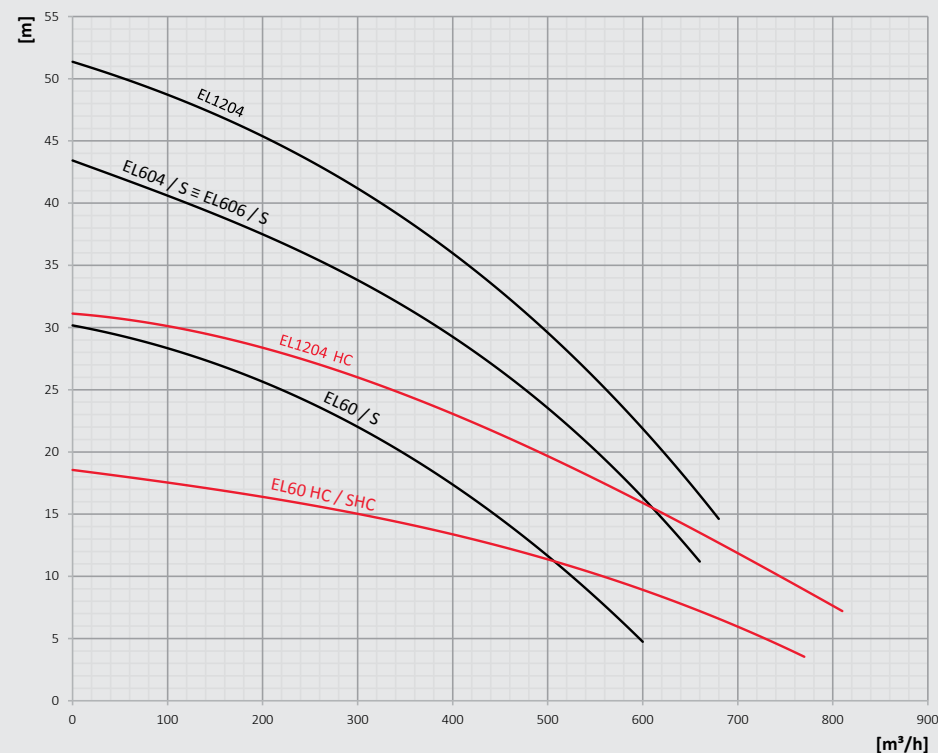

S = moteur surdimensionné  
HC = grand débit

# POMPES ÉLECTRIQUES

## EL110 - EL200

Modèle	Refoulement		Débit		Hauteur manométrique		Puissance	tr/min	Passage solides		Poids	
	mm	pouces	m <sup>3</sup> /h	gpm	m	pieds	CV/kW	50/60 Hz	mm	pouces	kg	Lbs
EL110	200	8	350	1541	30	98	107 / 80	745 / 894	60	2,4	2450	5400
EL110 S	200	8	350	1541	30	98	150 / 110	745 / 894	60	2,4	2450	5400
EL180	200	8	350	1541	40	131	180 / 130	980 / 1176	60	2,4	2750	6060
EL180 S	200	8	350	1541	40	131	201 / 150	980 / 1176	60	2,4	2900	6400
EL200	200	8	350	1541	48	157	201 / 150	980 / 1176	60	2,4	3000	6600

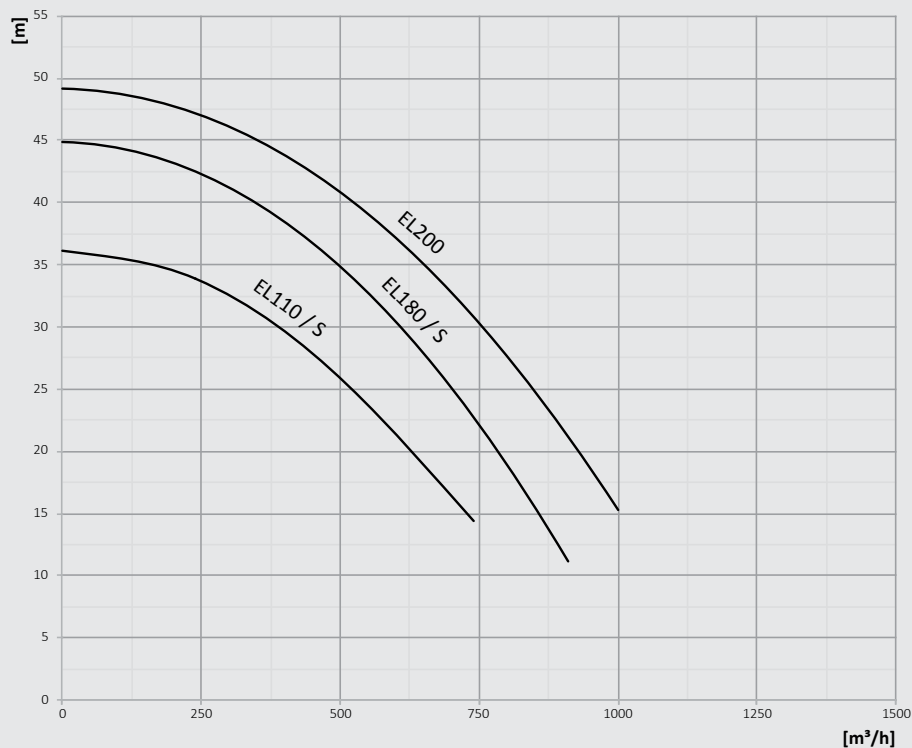

S = moteur surdimensionné





Modèle	Refoulement		Débit		Hauteur manométrique		Puissance	tr/min	Passage solides		Poids	
	mm	pouces	m³/h	gpm	m	pieds	CV/kW	50/60 Hz	mm	pouces	kg	Lbs
EL150	250	10	720	3170	22	72	147 / 110	585 / 700	120	4,7	4500	9920
EL150 HC	450	18	720	3170	22	72	147 / 110	585 / 700	120	4,7	5000	11000
EL1506	200	8	420	1850	28	90	147 / 110	980 / NA	60	2,4	2750	6060
EL300	250	10	1240	5460	35	115	322 / 240	745 / 895	120	4,7	5170	11400
EL300 HC	450	18	1700	7480	25	82	322 / 240	745 / 895	120	4,7	5420	12000

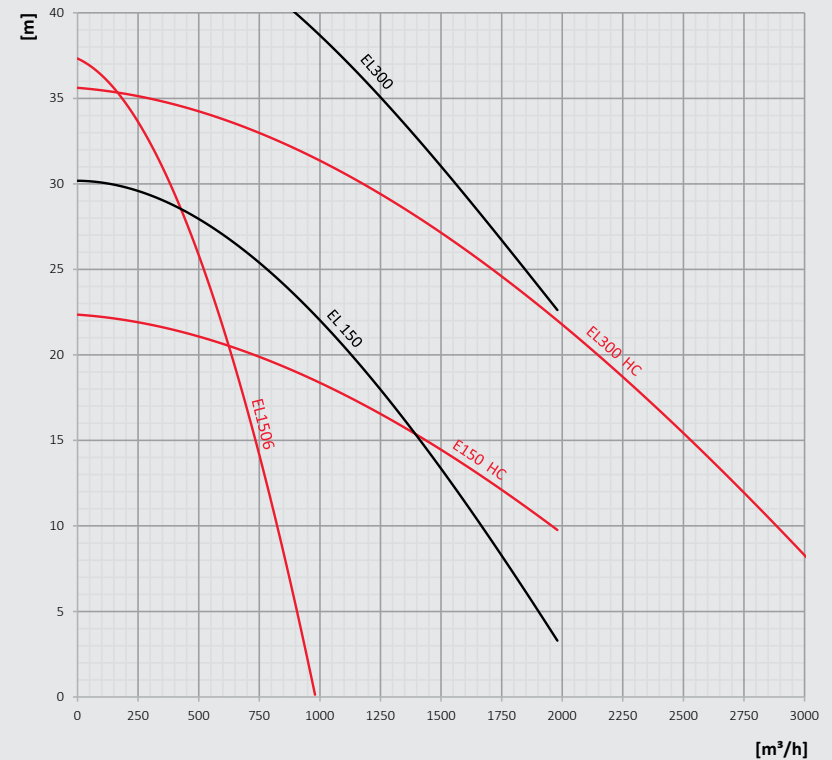

HC = grand débit

# POMPES ÉLECTRIQUES

## EL354 - EL1204 HH

Modèle	Refoulement		Débit		Hauteur manométrique		Puissance	tr/min	Passage solides		Poids	
	mm	pouces	m <sup>3</sup> /h	gpm	m	pieds	CV/kW	50/60 Hz	mm	pouces	kg	Lbs
EL354	100	4	60	264	46	151	49 / 37	1465 / 1758	35	1,4	780	1580
EL354 S	100	4	60	264	46	151	59 / 44	1485 / 1782	35	1,4	780	1580
EL604 HH	100	4	100	440	49	161	100 / 75	1480 / 1776	35	1,4	1250	2755
EL604 SHH	100	4	100	440	50	164	120 / 90	1480 / 1776	35	1,4	1250	2755
EL1204 HH	100	4	100	440	72	236	120 / 90	1480 / 1776	35	1,4	1250	2755
EL1204 UHH	100	4	100	440	72	236	160 / 120	1450 / 1740	20	0,8	1850	4080
EL1204 SUHH	100	4	100	440	72	236	188 / 140	1450 / 1740	20	0,8	1915	4250

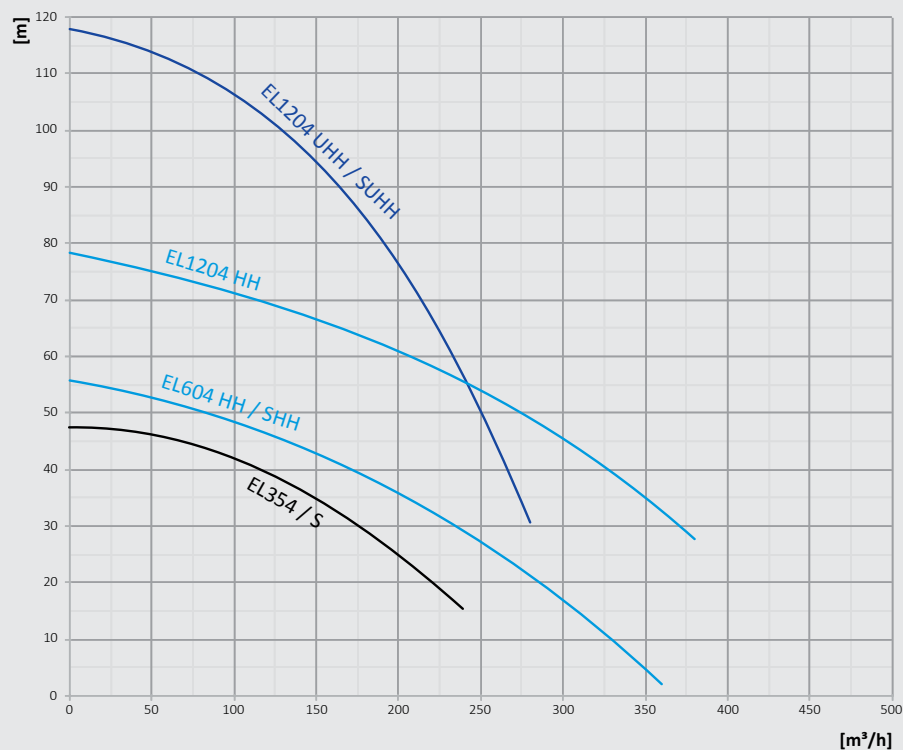

S = moteur surdimensionné  
 HH = hauteur manométrique élevée  
 UHH = hauteur manométrique ultra élevée





# POMPES POUR TRAVAUX DIFFICILES À HAUTEUR MANOMETRIQUE ÉLEVÉE



## Versions HH

Conçue pour transporter tout type de mélange, la gamme à hauteur nominale élevée travaille de manière excellente sur des eaux lourdes ou des mélanges avec des solides abrasifs avec une pression beaucoup plus élevée par rapport aux autres pompes submersibles avec agitateur présentes sur le marché.



# POMPES HYDRAULIQUES



## **Caractéristiques :**

- Puissance : de 13 kW (17 CV) à 475 kW (630 CV)
- Débit : jusqu'à 4500 m<sup>3</sup>/h
- Diamètre de refoulement : jusqu'à 450 mm (18 pouces)

## HY18 - HY24

Modèle	Refoulement		Débit		Hauteur manométrique		Puissance	tr/min	Passage solides		Poids	
	mm	pouces	m <sup>3</sup> /h	gpm	m	pieds	CV/kW	50/60 Hz	mm	pouces	kg	Lbs
HY18	80	3	50	220	17,5	57	17 / 13	2000	20	0,8	170	375
HY24	100	4	80	352	37	121	32,5 / 24	2000	25	1,0	220	485

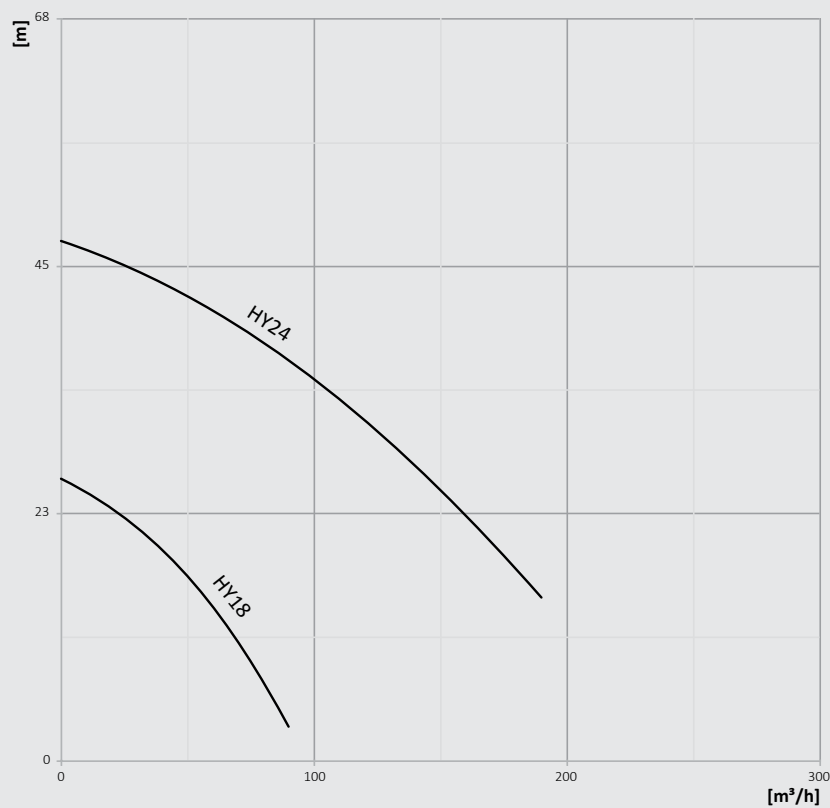



Modèle	Refoulement		Débit		Hauteur manométrique		Puissance	tr/min	Passage solides		Poids	
	mm	pouces	m³/h	gpm	m	pieds	CV/kW	50/60 Hz	mm	pouces	kg	Lbs
HY35	100	4	120	528	30	98	40 / 33	1180	35	1,4	530	1170
HY50	100	4	110	484	44	144	67 / 50	1180	35	1,4	610	1340
HY50 HC	150	6	250	1101	22	72	67 / 50	1180	60	2,4	700	1540
HY50/108	100	4	100	440	70	230	110 / 80	1450	35	1,4	610	1340
HY85	150	6	240	1057	37	121	87 / 65	1180	60	2,4	750	1650
HY85 HC	250	10	620	2730	16	52	87 / 65	1180	90	3,5	1030	2270
HY85/160	200	8	250	1101	56	184	165 / 120	1450	60	2,4	820	1810
HY85/160 HC	250	10	650	2862	27,5	90	165 / 120	1450	90	3,5	1100	2450
HY85/180	200	8	250	1101	56	184	170 / 130	1450	60	2,4	820	1810
HY85/180 HC	250	10	650	2862	27,5	90	170 / 130	1450	90	3,5	1150	2540

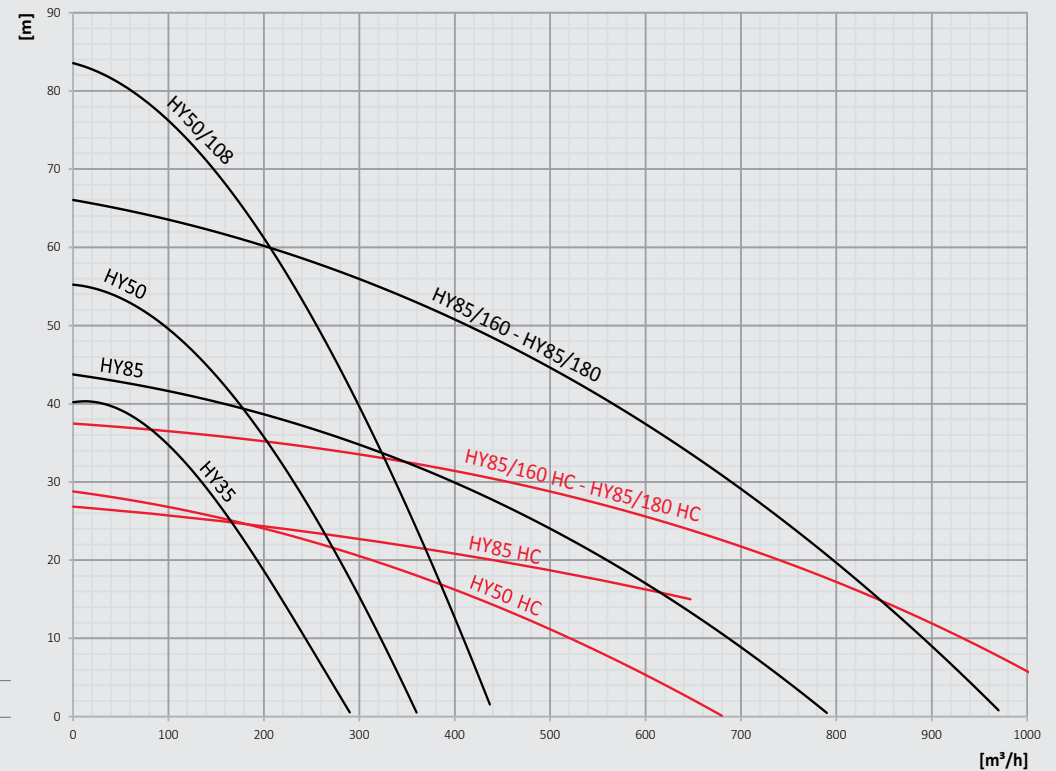

# POMPES HYDRAULIQUES

## HY300 - HY600

Modèle	Refoulement		Débit		Hauteur manométrique		Puissance	tr/min	Passage solides		Poids	
	mm	pouces	m³/h	gpm	m	pieds	CV/kW	50/60 Hz	mm	pouces	kg	Lbs
HY300	250	10	900	3963	34	112	300 / 220	750	120	4,7	3500	7700
HY300 HC	450	18	900	3963	34	112	300 / 220	750	120	4,7	4400	9700
HY400	300	12	1020	4491	44	144	400 / 300	850	120	4,7	3680	8100
HY400 HC	450	18	1020	4491	44	144	400 / 300	850	120	4,7	4500	9920
HY600	300	12	1570	6912	57	187	630 / 475	950	120	4,7	3800	8400
HY600 HC	450	18	2300	10126	32	104	630 / 475	950	120	4,7	4600	10140

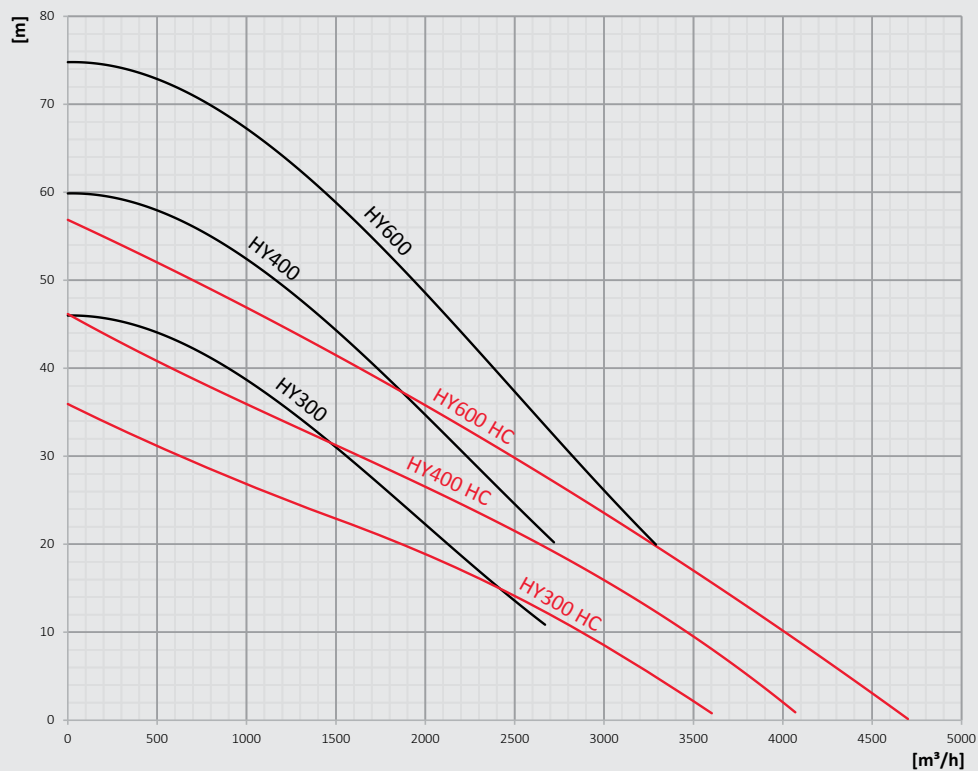

HC = grand débit



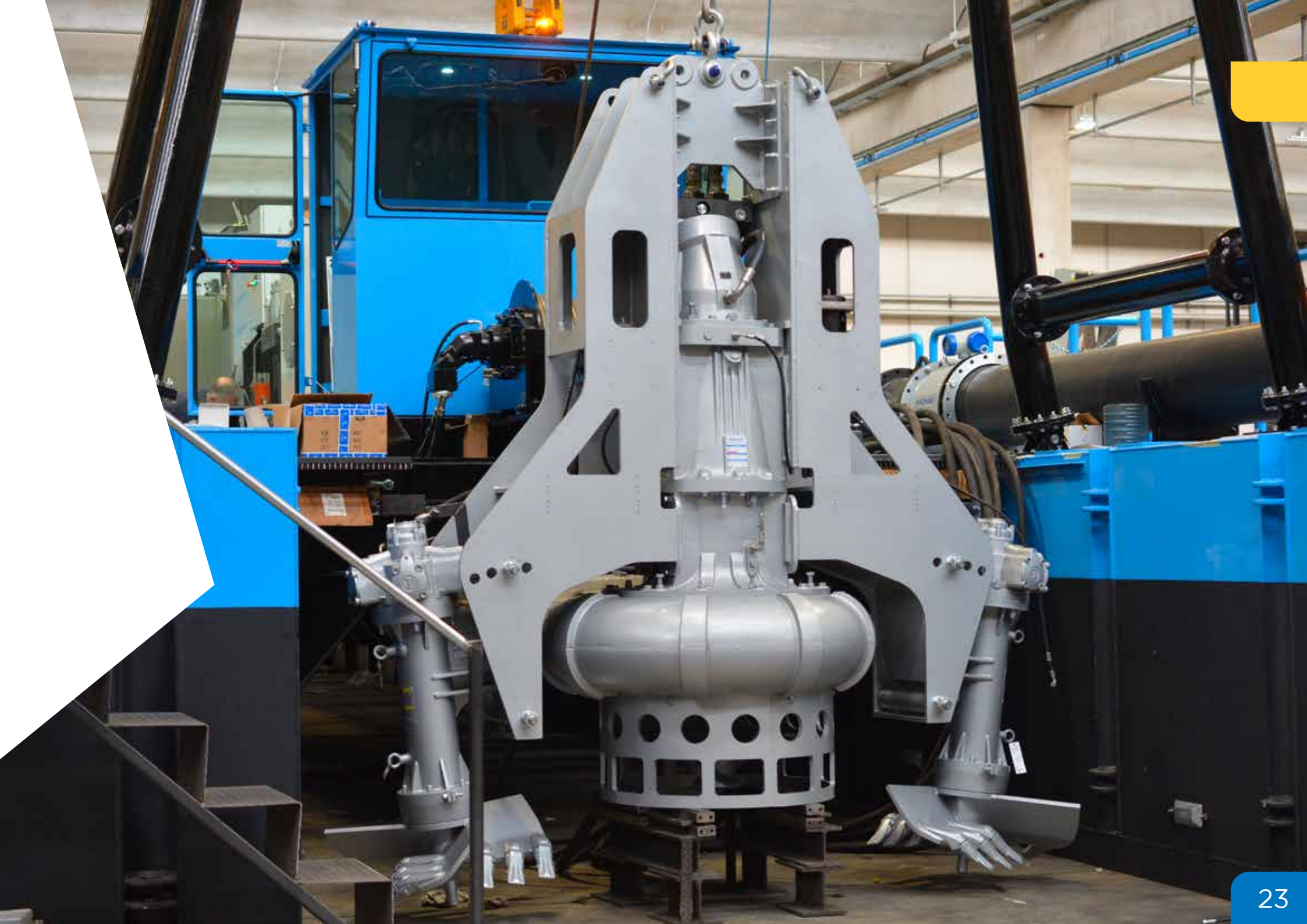

# EXCAVATEURS HYDRAULIQUES ET ÉLECTRIQUES

## EXCAVATEURS

Les excavateurs submergés hydrauliques et électriques Dragflow installés sur la pompe permettent de créer un système autonome d'excavation sur des fonds compactés, où un engin de terrassement serait nécessaire. Ils garantissent une augmentation remarquable de la production moyenne de solides dans la pulpe pompée.

### Caractéristiques techniques :

- tête de coupe conçue de manière à réduire les coûts des pièces d'usure par l'emploi de dents interchangeables
- moteur hydraulique ou électrique haute efficacité et longue durée
- excavateurs adaptés pour opérer jusqu'à 250 m de profondeur grâce à une suspension par câble en acier

### Excavateurs hydrauliques

Modèle	Puissance (kW/CV)	Vitesse (tr/min)	Débit d'huile (l/min)	Pression (bar)
EXHY20	14,5 / 19,8	50	35	250
EXHY20S	25 / 34	50	60	250
EXHY35	25 / 34	50	60	250

### Excavateurs électriques

Modèle	Puissance (kW/CV)	Vitesse (tr/min)	Tension/Fréquence (V/Hz)	Ampérage
EXEL20	9 / 12,5	25	400-50 / 460-60	18,8-16,2



Cutter latéral hydraulique



Cutter latéral électrique



# TÊTE DE COUPE



La tête de coupe DRAGFLOW est un système conçu sur mesure. La tête de coupe DRAGFLOW peut être utilisée avec toutes les pompes hydrauliques DRAGFLOW et peut augmenter l'efficacité, surtout en présence de matériaux durs et compacts.

Avec un moteur hydraulique indépendant, elle peut être dotée de différentes dentures pour creuser un matériau dur ou mou et compact. Les châssis de raccordement au bout des bras des engins de terrassement sont fournis par DRAGFLOW et permettent à l'opérateur de les utiliser comme un accessoire standard.

La combinaison de la tête de coupe avec l'agitateur permet d'éviter tout colmatage à l'aspiration de la pompe.

Modèle	Puissance (kW/CV)	Vitesse (tr/min)	Débit d'huile (l/min)	Pression (bar)
DTM50	16,7 / 22,6	30	40	250
DTM50 HC	16,7 / 22,6	30	40	250
DTM85	16,7 / 22,6	30	40	250
DTM85 HC	16,7 / 22,6	30	40	250
DTM400	52 / 70,4	50	125	250

# JET-RING

Anneau avec buses à jets d'eau de haute pression pouvant être utilisé pour travailler en présence de matériaux compacts, très secs ou argileux. Associé à des pompes électriques ou hydrauliques, il travaille en combinaison avec les excavateurs ou en alternative à ces derniers.

***Il est équipé des éléments suivants :***

- un châssis en forme d'anneau monté sur la crépine de la pompe
- une pompe centrifuge à haute pression (disponible en version électrique ou hydraulique)
- une tubulure d'aspiration avec filtre et clapet de pied crépine
- tubulure de refoulement



Jet d'eau sous pression



## **COUTEAU BROYEUR**

En présence de boues recouvertes d'une couche de végétation, le couteau coupe-les algues, avec une crépine modifiée, ce qui aide la pompe à effectuer sa tâche sans se colmater.

## **SYSTÈME DE GRAISSAGE AUTOMATIQUE**

Les pompes installées en position semi-fixe, ou dans une installation « pas facile d'accès », peuvent être dotées d'un système de graissage automatique qui fournit régulièrement de la graisse fraîche aux joints. Cette opération augmente non seulement la durée totale du système d'étanchéité, mais elle permet également aux opérateurs de réduire drastiquement l'entretien et les contrôles sur la pompe.



## **ANTI-ACIDE**

En cas de pH élevé ou de pH faible, la pompe Dragflow peut être fournie complètement en acier inox SUPER DUPLEX (CD3MN). Ce choix rend les pompes Dragflow adaptées à des environnements avec un pH allant de 2 à 10.

## **SYSTÈME GRANDE PROFONDEUR**

Les compensateurs hydrauliques de pression Dragflow sont directement raccordés au réservoir d'huile. Au fur et à mesure que la pompe descend, la pression extérieure augmente et les compensateurs fournissent de l'huile au réservoir d'huile en équilibrant la pression intérieure et la pression d'eau extérieure. Avec ce système, la pompe peut atteindre plus de 300 m sans perdre en performances, tout en protégeant la pompe de la pénétration d'eau dans le réservoir d'huile.

# CENTRALES HYDRAULIQUES

## CENTRALES HYDRAULIQUES À DÉBIT VARIABLE

Les centrales hydrauliques sont spécifiquement conçues pour l'utilisation des pompes Dragflow. Les centrales sont basées sur des moteurs diesel conformes aux dernières exigences en termes d'émission, ou des moteurs électriques construits avec des composants de très haute qualité. L'installation hydraulique est à circuit fermé, c'est pourquoi le débit maximal peut être contrôlé sans varier la vitesse du moteur diesel/électrique.

**Chaque groupe hydraulique peut être adapté aux exigences du client avec :**

- des pompes à huile supplémentaires pour commander des équipements auxiliaires (par exemple des treuils ou des pompes centrifuges)
- une commande à distance sans fil ou un panneau de commande avancé pour le contrôle du groupe hydraulique depuis des emplacements à distance
- un poste de conduite insonorisé pour un meilleur confort pendant le travail
- une construction en dimension adaptée à la mise en conteneur

Tous les groupes hydrauliques sont réalisés et testés par Dragflow et sont fournis avec la formation et la supervision d'un technicien expert.

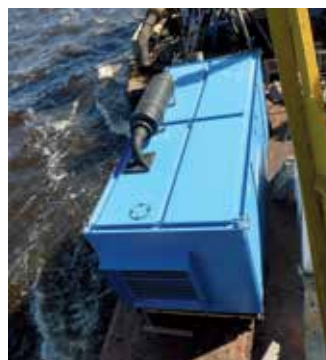



### **Caractéristiques principales**

Moteurs IVECO ou CATERPILLAR (autres marques sur demande).  
Circuit hydraulique basé sur des pompes à huile à pistons.  
Certification CE (UL et CSA disponibles sur demande).  
Aucun risque de fuite d'huile grâce à la tôle inférieure de récupération complètement étanche.  
Circuit d'huile séparé pour la pompe et les excavateurs.  
4 points de levage par le haut.

### **Options**

Insonorisation.  
Poste de conduite (système Plug & Play pour plateformes flottantes).  
Construction en format pour mise en conteneur.  
Commande à distance sans fil.  
Contrôle depuis emplacements à distance des paramètres de travail.  
Possibilité de commande grue, cabestans et équipements auxiliaires.



**DRAGF**  
DREDGING • MINING



**Dragflow S.r.l.**

**Head Office**

Via Paesa  
46048 Roverbella (MN) - Italy  
tel. +39 0376 1685400  
fax +39 0376 1685499  
info@dragflow.it  
www.dragflowpumps.com





**Dragflow S.r.l.**  
Head Office  
Via Paesa  
46048 Roverbella (MN) - Italy  
tel. +39 0376 1685400  
fax +39 0376 1685499  
info@dragflow.it  
www.dragflowpumps.com

